



Tritacarne Tritacarne con con gruppo di macinazione in acciaio inox, bocca 12

ARTICOLO N° _____

MODELLO N° _____

NOME _____

SIS # _____

AIA # _____



601103 (DMM12UHX)

Tritacarne con con gruppo di macinazione in acciaio inox, bocca 12 - monofase

Descrizione

Articolo N° _____

Corpo e gruppo di macinazione in acciaio inox. Motore ventilato, riduttore a ingranaggi elicoidali con lubrificazione a bagno d'olio. Protezione termica.

TRITACARNE: Velocità motore fino a 140 giri/min. Gruppo macinazione bocca 12, piastra 6mm, coltello autoaffilante, tramoggia di carico e bacinella di raccolta in acciaio inox AISI 304. Gruppo di macinazione estraibile per la pulizia. Produttività: fino a 200-250 kg/h.

Approvazione: _____

Caratteristiche e benefici

- Diametro piastra 70 mm e attacco tipo 12.
- Gruppo di macinazione facilmente removibile per le operazioni di pulizia (lavabile in lavastoviglie).
- Velocità motore fino 140 giri/minuto.

Costruzione

- Rullo in acciaio inox e bacinella di raccolta di serie.
- Robusto corpo in acciaio inox con tramoggia, bacinella di raccolta, gruppo di macinazione, piastre, coltelli e imbuto in acciaio inox AISI 304
- Kit di macinazione ½ Unger : 2 piastre Ø 0mm, 6mm e 1 coltello

Accessori opzionali

- Kit per insaccare mod. 12 (3 PNC 653045 □ pezzi) - diametro imbuto 15/20/25 mm

Tritacarne con con gruppo di macinazione in acciaio inox, bocca 12



Tritacarne

Tritacarne con con gruppo di macinazione in acciaio inox, bocca 12

Fronte

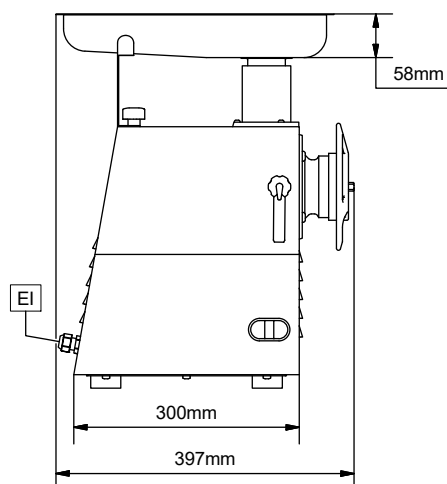

Lato

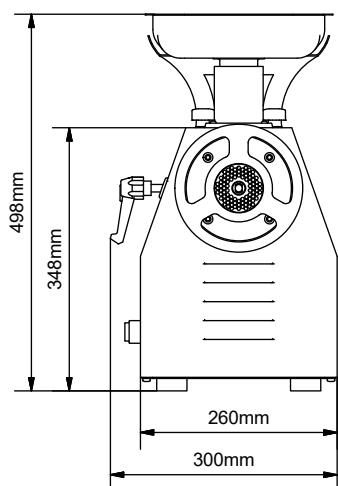

EI = Connessione elettrica

Alto

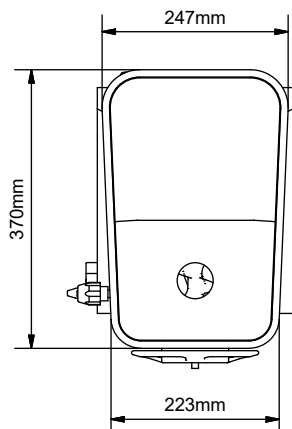

Elettrico

Tensione di alimentazione:

601103 (DMM12UHX) 230 V/1N ph/50 Hz

Watt totali:

1.1 kW

Informazioni chiave

Dimensioni esterne, larghezza:

397 mm

Dimensioni esterne, profondità:

247 mm

Dimensioni esterne, altezza:

498 mm

Meat mincer productivity:

200 kg/h

Meat mincer loading hopper dimensions:

370 x 235 x 55 mm

Meat mincer collecting tray dimensions:

200 x 265 x 50 mm

Peso netto (kg):

26



Tritacarne
Tritacarne con con gruppo di macinazione in acciaio inox, bocca 12
L'azienda si riserva il diritto di apportare modifiche ai prodotti senza preavviso